

ATLAS KOMPAKT

Graafmachine AC 25F

Bedrijfgewicht	2,58 t
Motorkracht	14.6 kW / 2400 tpm
Motor Brand	YANMAR
Standaard Schepbak Capaciteit	0,066 m ³
Max. graafdiepte	2,38 m



Parameter

MOTOR	
Merk	Yanmar
Model	3TNV80F-SPSU
Type	3 cilinder watergekoelde
Verplaatsing	1267 cm ³
Macht	14,6 kW / 2400 tpm
ELEKTRISCH SYSTEEM	
Nominale spanning	12 V
Batterijen	63 Ah
Wisselstroomdynamo	12 V - 40 A
Beginner	12 V - 1,7 kW
RIT	
Max. Rijsnelheid (2e / 1e)	4,4 / 2,6 (km/h)
Stijgvermogen	30°
Max. Traction	30,7 kN
ONDERSTEL	
Onderstel Breedte	1500 mm
Spoorbreedte	300 mm
Lengte tussen aandrijving en spanwiel	1560 mm
Tracklengte	1990 mm
Track Hoogte	473 mm
DOZERBLAD	
Onafhankelijk bewegende, Handbediend stuurhandle	
Breedte x hoogte	1500 x 325 mm
Max. Hefhoogte	330 mm
Max. graafdiepte	320 mm

 www.atlas-kompakt.com

DIMENSIES	
Ruimte onder contragewicht	546 mm
Zwenkstraal	1050 mm
Lengte (buitenafmetingen)	4262 mm
Breedte (buitenafmetingen)	1500 mm
Hoogte (buitenafmetingen)	2400 mm
WERKBEREIK	
Max. hefhoogte	4445 mm
Max. laadhoogte	3110 mm
Max. graafdiepte	2705 mm
Max. Graafdiepte, verticale wand	2475 mm
Max. graafbereik	4845 mm
Max. Bereik op maaiveldhoogte	4715 mm
Graafkracht	24 kN
Stick Graafkracht	14 kN
Bodem druk	25 kPa
Zwenk snelheid	10 tpm
CAPACITEIT	
Brandstoftank	42,5 L
Hydrauliekolietank	30 L
HYDRAULISCH SYSTEEM	
Hoofdpompen	
Type	2 variabele pomp- en tandwielpomp
Verplaatsing	2x28,8 + 19,2 +6,5 L/min
Werkdruk	2x23,5 + 19 Mpa

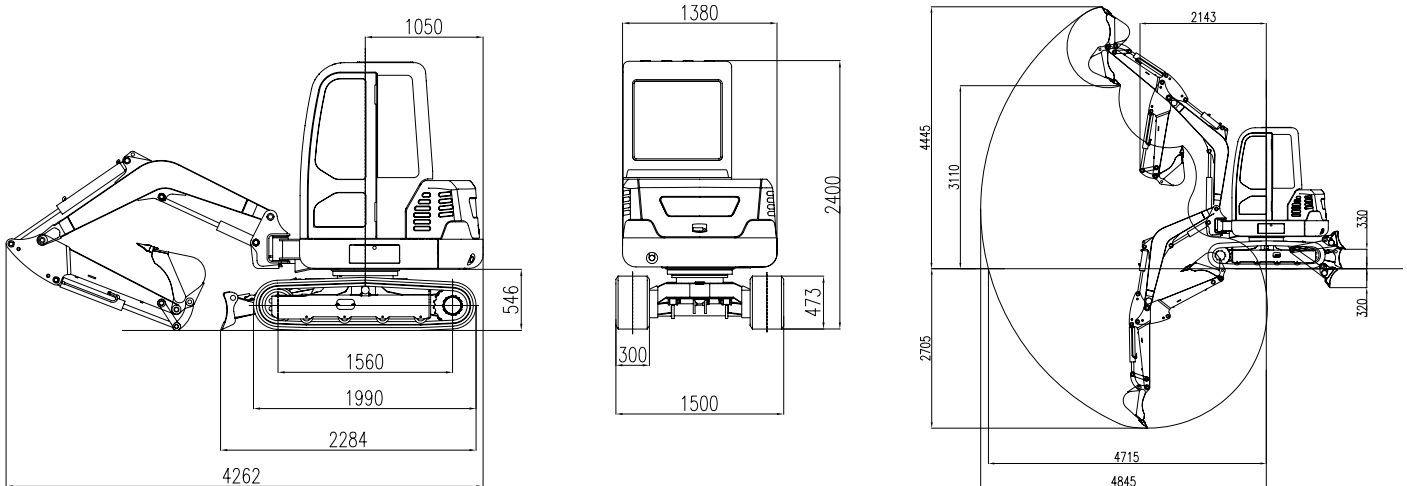

Laadvermogens

A (m)	MAX		3,5 m		3,0 m		2,5 m		2,0 m	
	over voorzijde (kg)	over zijkant (kg)	over voorzijde (kg)	over zijkant (kg)	over voorzijde (kg)	over zijkant (kg)	over voorzijde (kg)	over zijkant (kg)	over voorzijde (kg)	over zijkant (kg)
3,0	469,00*	404,30	—	—	469,00*	404,30	—	—	—	—
2,5	497,70*	350,70	—	—	512,10*	424,90	—	—	—	—
2,0	536,00*	313,50	550,40*	445,60	536,00*	424,90	670,00*	515,70	—	—
1,5	540,80*	288,80	564,70*	440,10	612,60*	420,80	813,60*	528,10	—	—
1,0	555,10*	280,50	583,90*	429,10	703,50*	396,10	875,80*	503,30	—	—
0,5	574,30*	276,40	617,40*	407,10	703,50*	371,30	961,90*	470,30	—	—
0,0	612,60*	276,4	650,90*	396,10	813,60*	358,90	947,60*	449,70	1292,20*	598,20
-0,5	650,90*	309,40	—	—	756,10*	367,20	861,40*	474,40	1196,40*	577,60
-1,0	679,60*	363,10	—	—	679,60*	375,40	823,10*	466,20	1005,00*	573,50

Notes:

- 1) Laden en met een * is beperkt door het hydraulisch vermogen en op basis van ISO 10567. De nominale lasten niet meer dan 87% van de hydraulische capaciteit.
- 2) Belasting zonder * beperkt door kantelmoment en op basis van ISO 10567. De belasting niet meer dan 75% van het kantelmoment.

